

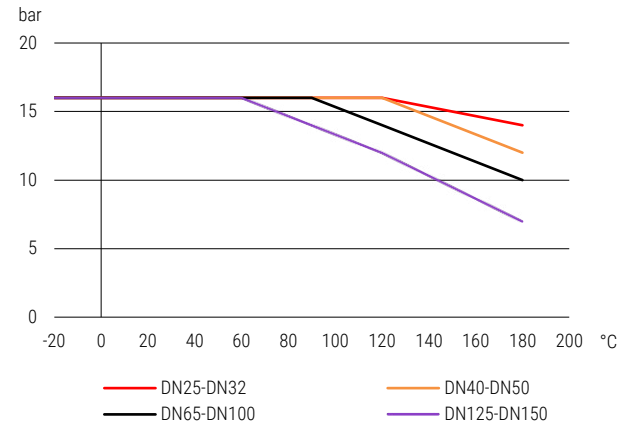

KSL75F | Hebelgriff | FI/FI | Kugel Edelstahl
KSL75F | Lever handle | FI/FI | Ball stainless steel

Druck-Temperatur-Diagramm pressure-temperature-diagram

Konstruktionsmerkmale Kugelhahn

- Schwimmende Kugel
- Ausblässichere Schaltwelle
- Wartungsfrei
- Gekammerte Dichtung
- Montageflansch nach DIN ISO 5211
- Silikonfrei
- Fire Safe Design
- Voller Durchgang
- Zweiteiliges Gehäuse verschraubt
- Optional mit GGVSEB siehe Kapitel Zulassungen und Zeugnisse

Standardtemperaturbereich

- 20°C bis + 180°C (abhängig vom Betriebsdruck)
 Siehe Druck-Temperaturdiagramm

Zulassungstext

Einstufung nach PED Kategorie 2 PED 2014-68-EU, TA-Luft Zulassung nach DIN EN ISO 15848, LABS konform nach VDMA 24364

Verwendung

Öl, Thermoöl, Wasser allgemein, Polyol, Isocyanat, Wasser-Glykol-Mischungen, Heizungskreisläufe, Heizöl, Kraftstoffe, Druckluft, Tyfocor

Design features ball valve

- Floating ball
- Blow out proved stem design
- Maintenance-free
- 3 side guided ball seals
- Mounting pad acc. to DIN ISO 5211
- Free of silicon
- Fire Safe Design
- Full port
- Two-piece body screwed design
- Optional with GGVSEB have a look at chapter approvals and certifications

Standard temperature range

- 20°C to + 180°C (depending on working pressure)
 Take a look at the pressure-temperature-diagram

Approval text

Classification acc.to PED category 2 PED 2014-68-EU, TA-Air approval acc. to DIN EN ISO 15848, LABS conformity acc. to VDMA 24364

Suitable for

Oils, Thermo-oil, general water, Polyol, Isocyanate, Water-glycol mixture, Heating circuits, Heating oil, Fuels, Compressed air, Tyfocor

BESTELLBEISPIEL: Flansch-Kugelhahn mit Edelstahlkugel DN65 = KSL75F-DN65 Artikel-Nr. 00V41136
ORDERING EXAMPLE: Flange ball valve with stainless steel ball DN65 = KSL75F-DN65 item number 00V41136

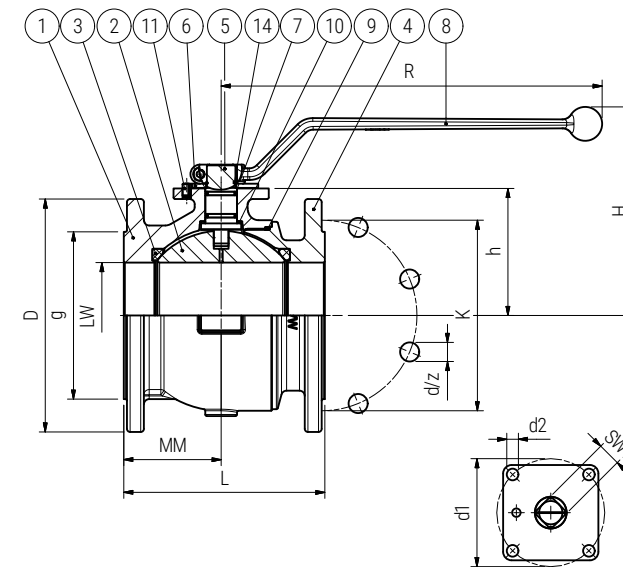
Maßskizze measured sketch

Materialtabelle materials grid

Nr. No.	Bezeichnung Description	Werkstoff Material	Materialbezeichnung Material description
1	Gehäuse Body	Sphäroguss Nodular cast iron	5.3103
2	Kugel Ball	Edelstahl Stainless steel	1.4404
3	Kugeldichtung Ball seal	PTFE GF PTFE GF	-
4	Flansch / Nippel Flange / nipple	Sphäroguss Nodular cast iron	5.3103
5	Schaltwelle Stem	Edelstahl Stainless steel	1.4104
6	Anschlagscheibe Stop plate	Stahl verzinkt Steel (zinc-plated)	-
7	Spindeldichtung Spindle seal	FKM FKM	-
8	Griff Handle	Aluminium Aluminium	-
9	Gehäusedichtung Body seal	FKM FKM	-
10	Anlauftring Thrust washer	Polyamid Polyamide	-
11	Anschlagstift Stop pin	Stahl verzinkt Steel (zinc-plated)	-
14	Federring Clip ring	Federstahl Spring steel	1.4310

Losbrechmomente breakaway torque

DN (mm)	PN0 (Nm)	PN7 (Nm)	PN16 (Nm)
25	7	7	7
32	12	12	12
40	13	13	13
50	19	19	19
65	30	30	30
80	50	50	70
100	60	65	80
125	70	70	100
150	100	100	130